



**Macchine manuali
per la manutenzione delle fustelle**

CATALOGO

serviform.com

**S E R V I
FORM**

Condividere per crescere

Progettiamo, realizziamo e distribuiamo soluzioni tecnologiche per fustellifici e cartotecniche. Noi stessi nasciamo come fustellificio nel 1946.

E proprio quando è emersa la necessità di automatizzare e snellire il nostro lavoro, abbiamo ideato prassi e strumenti utili per noi e non solo.

Mettere a disposizione del mercato ciò che abbiamo imparato sulla nostra pelle: ecco il cuore della filosofia aziendale Serviform.



LA FUSTELLA

un bene prezioso

La forte evoluzione delle tecnologie di stampa e dei trattamenti post-stampa degli ultimi anni hanno avuto un forte impatto anche sul processo di fustellatura.

La struttura delle fustelle, per seguire questi nuovi trend, è diventata via via più complessa con notevoli impatti anche sui costi di produzione. Per questo motivo, una corretta e costante manutenzione non è più soltanto un'opzione consigliata, ma diventa un passaggio obbligatorio per ottimizzare la qualità del lavoro e per salvaguardare l'investimento.

La nostra gamma di macchine manuali dà un contributo prezioso a questa missione di salvaguardia.

Garantiamo il servizio di assistenza per ogni macchina in questo catalogo.

Hai un problema specifico? Chiamaci, perché oltre alle macchine qui riportate, possiamo offrirti soluzioni su misura per agevolare il tuo lavoro.



ECO - Puller

Estrattore di filetti

ECO-Puller estrae con estrema facilità filetti da taglio e cordonatori, senza rovinarli e senza danneggiare il pannello. Estrae filetti fino a 30mm di altezza e 4pt. di spessore.

Completo di certificato CE. Disegnato ergonomicamente per il comfort e la sicurezza dell'utilizzatore, richiede uno sforzo minimo per l'estrazione. Mantiene mani e dita in sicurezza, lontano da superfici taglienti e garantisce, grazie alla sua azione, che il solco di taglio non venga danneggiato.

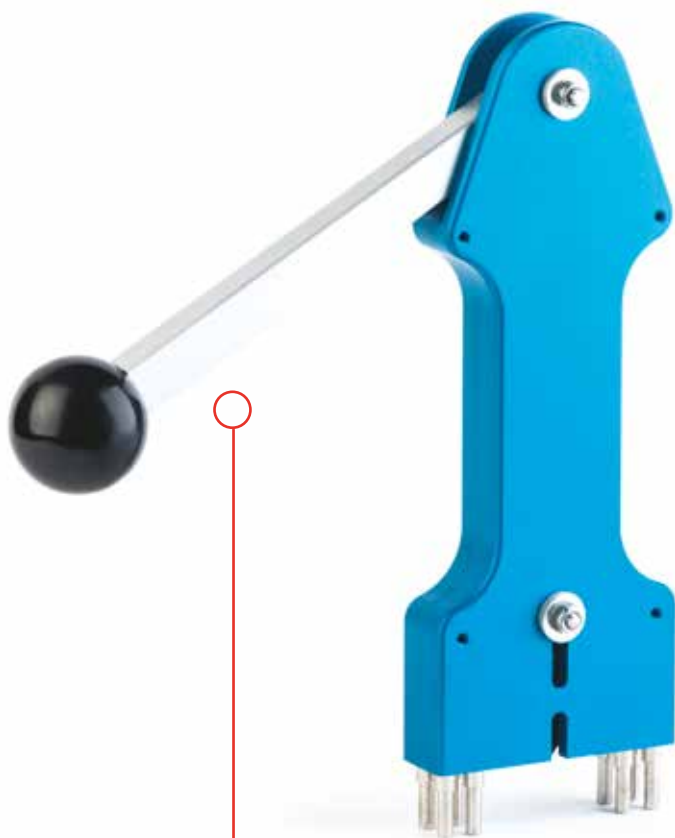

Include:

- Un set completo di perni per una facile configurazione.
- Un insieme di rilievi che permettono all'estrattore di essere utilizzato su formati complessi.
- Un pratico portautensili che mantiene in sicurezza perni e rilievi quando non in uso.

ECO - Bend EN701

Macchina piegatrice manuale

ECO-Bend è una macchina piegatrice manuale per filetti d'acciaio utilizzati nelle fustelle per il taglio di carta, cartoncino e cartone ondulato.

Design ergonomico per facile piegatura di diversi tipi di filetti da taglio anche con forme complesse.

Grazie all'unico regolatore, ECO-Bend può essere facilmente regolato su qualsiasi tipo di lama da taglio.

Regolando la posizione della vite, è facile trovare la giusta posizione di piega.

Specifiche tecniche:

- Massimo spessore filetti: 3pt.
- Massima altezza filetti: 50mm.

Istruzioni per l'uso:

Dopo aver montato tutti i suoi componenti, seguire le seguenti istruzioni:

- 1.** Posizionare la macchina su un adeguato piano di lavoro nell'area manutenzione fustella.
- 2.** Selezionare la lunghezza del filetto d'acciaio regolando il "controllo di lunghezza".
- 3.** Fissare gli utensili di piegatura (maschio e femmina).
- 4.** Controllare la lunghezza di intervento della maniglia regolando l'apposita vite.

Dopo aver terminato tutte le procedure di lavorazione, l'operatore può procedere alla piegatura del filetto.

ECO - Lip Cut EN703

Macchina manuale per il taglio di filetti e naselli

ECO-Lip Cut è una **macchina manuale per il taglio** di filetti d'acciaio utilizzati nelle fustelle per il taglio di carta, cartoncino e cartone ondulato.

La macchina è fornita con asta millimetrata da 500mm per la regolazione decimale. Il supporto scorrevole del filetto permette di regolare con precisione l'altezza del nasello.

Essendo dotata di doppia matrice, permette di tagliare DIRITTO e NASELLO, sia singolo che doppio, riducendo al minimo i tempi di lavorazione.

Viene fornita completa di utensili: matrice e punzone.

Specifiche tecniche:

- Spessore massimo dei filetti: 3pt per i filetti di taglio.
- Spessore massimo dei filetti: 4pt per i cordoni x 35mm (altezza massima).



Istruzioni per l'uso:

Dopo aver montato tutti i suoi componenti, seguire le seguenti istruzioni:

- 1.** Posizionare ECO-Lip Cut su un tavolo spazioso e piatto e fissarlo avvitando i bulloni.
- 2.** Selezionare la lunghezza del filetto d'acciaio regolando l'asta millimetrata.
- 3.** Posizionare il filetto d'acciaio e raggiungere la misura desiderata.
- 4.** Abbassare l'asta da taglio e tagliare il filetto.

ECO - Notch EN702

Macchina trancia cavallotti

ECO-Notch è una **macchina manuale per eseguire cavallotti su filetti d'acciaio** utilizzati nelle fustelle per il taglio di carta, cartoncino e cartone ondulato.

ECO-Notch è ideale per i filetti d'acciaio delle fustelle piane.

1. Facile eliminazione degli sfridi.
2. Struttura di alta qualità, corpo solido, facile manipolazione e minimo sforzo nell'eseguire il cavallotto.
3. Taglia diverse altezze dei cavallotti semplicemente regolando l'apposito calibro.

Specifiche tecniche:

- Utensili standard da 5mm.
- A richiesta, utensili di altre dimensioni a forma circolare / quadrata.
- Massimo spessore dei filetti d'acciaio: 3pt per i filetti da taglio e 4pt per filetti cordinatori.
- Massima profondità: 20mm (regolabile).

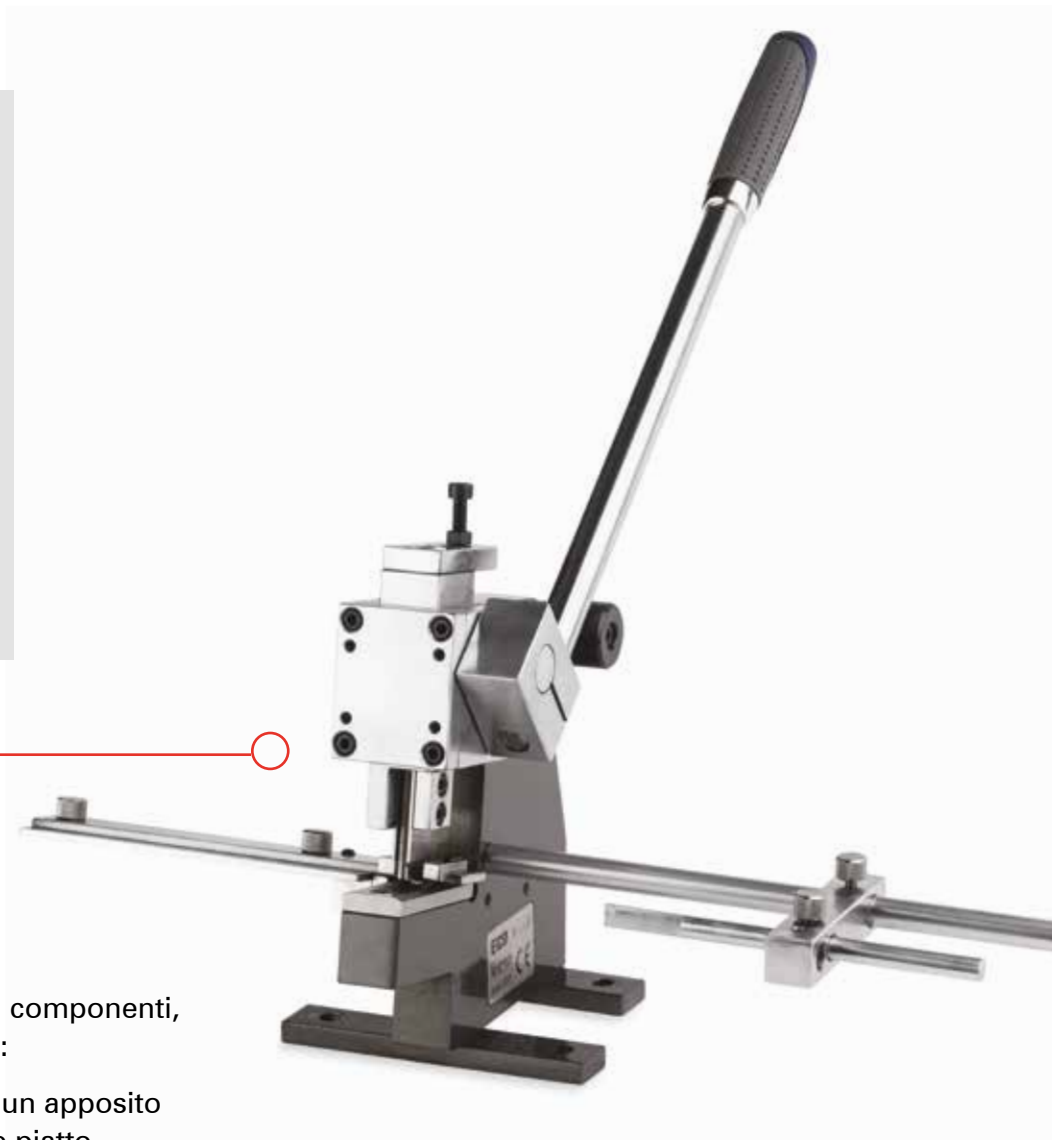

Istruzioni per l'uso:

Dopo aver montato tutti i suoi componenti, eseguire le seguenti istruzioni:

1. Posizionare ECO-Notch su un apposito tavolo da lavoro spazioso e piatto e fissarlo avvitando i bulloni.
2. Posizionare il filetto d'acciaio e raggiungere la misura desiderata.
3. Abbassare l'asta da taglio e tranciare il cavallotto.

INT701

Intaccatrice pneumatica

Macchina prodotta da Serviform leggera e maneggevole per eseguire "tacche" sui filetti delle fustelle, indispensabile per fustellifici e cartotecniche.

Macchina prodotta da Serviform.

Mole abrasive per tacche in fibra con diametro interno di 10mm e esterno di 50mm. Disponibili in vari spessori.



Caratteristiche principali:

- Macchina pneumatica ad azionamento manuale, completa di manuale e certificato CE.
- Regolazione profondità tacche tramite vite di registro.
- Leggera e maneggevole.
- Mole in fibra o diamantate.
- Spessore mole da 0,3mm a 3,0mm.

S E R V I
FORM

Tutte le macchine Serviform per la manutenzione delle tue fustelle



ECO - Puller

Estrattore di filetti



ECO - Bend EN701

Macchina piegatrice manuale



ECO - Lip Cut EN703

Macchina manuale per il taglio
di filetti e naselli



ECO - Notch EN702

Macchina trancia cavallotti



INT701

Intaccatrice pneumatica

S E R V I
FORM

serviform.com

Viale Europa Unita, 37
24043 Caravaggio (BG) ITALY
T. +39.0363.35.58.11
F. +39.0363.35.58.88
info@serviform.com

